

## KSZTAŁTOWNIK PERFOROWANY SŁUP II PERFORATED SECTION PILLAR II

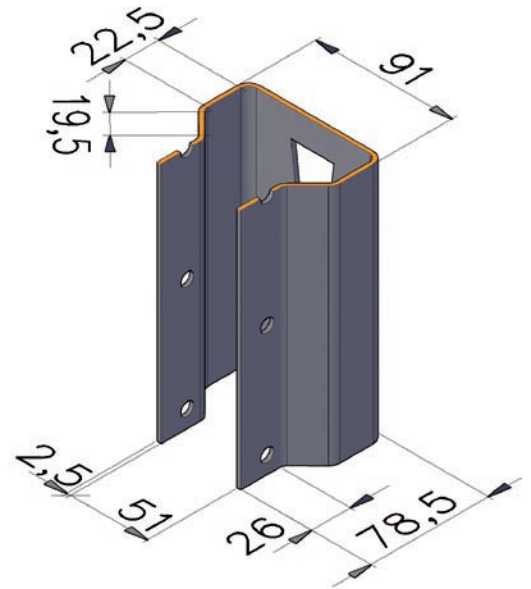
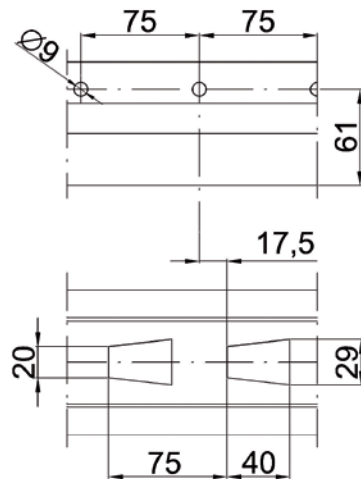

Masa Mass [kg/m]	Długość Length [m]
4,61	4-10,5

### Norma / Standard

PN-EN 10025-2

### Techniczne warunki wykonania

Warunki techniczne dostawy według normy PN-EN 10162.  
Wymiary i tolerancje według rysunku  
HUTA POKÓJ S.A. HP/86/W-46-2.  
Stosujemy technologię cięcia kształtowników „na zimno”.

### Gatunki stali / Steel grades

S235JR, S235J0, S235J2

### Technical conditions of manufacture

Technical conditions of delivery according to PN-EN 10162  
standard.  
Dimensions and tolerances as per drawing HP/86/W-46-2,  
provided by HUTA POKÓJ S.A.  
We use a “cold-cutting” technology.