

■ Kształtowniki cewowe półzamknięte składane

FOLDING SEMI-HOLLOW CHANNEL SECTIONS

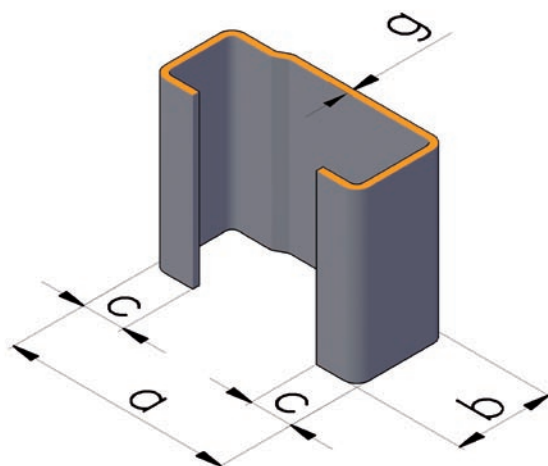

Wymiary Dimensions a×b×c [mm]	Grubość ścianki / Wall thickness g [mm]	Długość Length [m]
	1,5	
	Masa / Mass [kg/m]	
98,5×40×15	2,28	4-8
118,5×40×15	2,51	4-8
138,5×40×15	2,75	4-8

Norma / Standard

PN-EN 10025-2

Techniczne warunki wykonania

Warunki techniczne dostawy według normy PN-EN 10162.
Wymiary i tolerancje według rysunku
HUTY POKÓJ S.A. HP-99/W4-3.
Stosujemy technologię cięcia kształtowników „na zimno”.

Długości

Na specjalne życzenie Klienta istnieje możliwość cięcia dokładnego:

- dla długości $\geq 4 \leq 6$ m z tolerancją długości ± 2 mm,
- dla długości $> 6 \leq 8$ m z tolerancją długości ± 3 mm.

Gatunki stali / Steel grades

S235JR, S235JO, S235J2

Technical conditions of manufacture

Technical conditions of delivery according to PN-EN 10162 standard.
Dimensions and tolerances as per drawing HP-99/W-4-3, provided by HUTA POKÓJ S.A.
We use a “cold-cutting” technology.

Length

At the Customer's request, precise cutting is available:

- for lengths $\geq 4 \leq 6$ m, the length tolerance is ± 2 mm,
- for lengths $> 6 \leq 8$ m, the length tolerance is ± 3 mm.