

KSZTAŁTOWNIKI SPAWANE SPECJALNE

SPECIAL WELDED SECTIONS

BELKI SKRZYNKOWE (SPOINY PACHWINOWE) BOX BEAMS (FILLET WELDS)

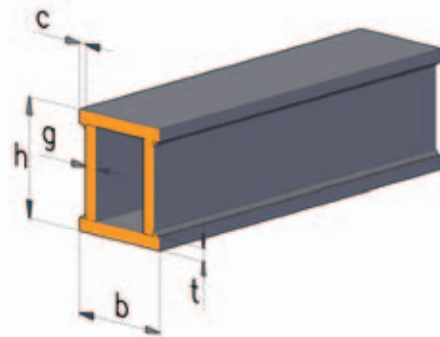

BELKI SKRZYNKOWE (SPOINY PEŁNOPRZETOPOWE) BOX BEAMS (THROUGH PENETRATION WELDS)

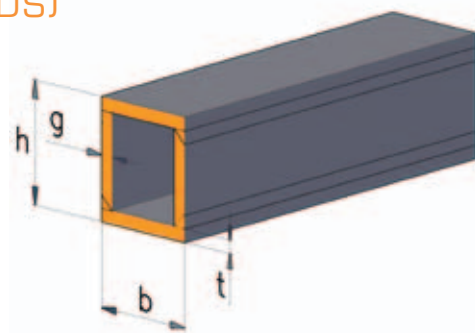

Zakres wymiarowy / Dimensional range

[mm]

h	b	g	t	C_{min}
250 ÷ 1000	100 ÷ 400 (1000)	7 ÷ 28 (60)	7 ÷ 60	3s

gdzie: s – grubość spoin pachwinowych

where: s – thickness of fillet welds

Na życzenie Klienta możliwość wykonania o wymiarach wykraczających poza podany zakres.

At the Customer's request, it is possible to manufacture them in dimensions outside the range stated above.

Norma / Standard

PN-EN 10025-2:2004

Na życzenie Klienta możliwość wykonania w innych gatunkach stali.

Gatunki stali / Steel grades

S235JR, S235J0, S235J2, S275JR, S275J0, S275J2, S355JR, S355J0, S355J2

At the Customer's request, the product may be manufactured in other steel grades.

Techniczne warunki wykonania

Wymiary i tolerancje wykonania według norm: PN-B-06200, PN-EN-ISO-13920, PN-S-10050.

Technical conditions of manufacture

Dimensions and manufacturing tolerances according to PN-B-06200, PN-EN-ISO-13920, PN-S-10050 standards.

Długość

Długość zależna od ciężaru belki. Maksymalny ciężar belki do 35 Mg.

Length

The length depends on the beam weight. Maximum weight of the beam is up to 35 Mg.