



Kształowniki spawane

Welded sections / Geschweißte Stahlprofile

Kształowniki IKS.....	85
<i>IKS sections / IKS-Profile</i>	
Kształowniki IKSH	87
<i>IKSH sections (hybrid) / IKSH-Profile (hybrid)</i>	
Kształowniki HKS.....	89
<i>HKS sections / HKS-Profile</i>	
Kształowniki IPBS.....	90
<i>IPBS sections / IPBS-Profile</i>	
Kształowniki spawane specjalne	
<i>Special welded sections / Spezial geschweißte Profile</i>	
Belki skrzynkowe.....	91
<i>Box beams / Kastenträger</i>	
Kształowniki zbieżne jednostronnie.....	92
<i>One-sided convergence sections / Einseitige Konvergenzprofile</i>	
Kształowniki zbieżne dwustronnie.....	92
<i>Two-sided convergence sections / Zweiseitige Konvergenzprofile</i>	
Kształowniki ażurowe.....	94
<i>Castellated beams / Ajourprofile</i>	

Kształtowniki spawane

Welded sections / Geschweißte Profile

Warunki techniczne wykonania

Technical conditions of manufacture / Technische Anfertigungsbedingungen

Wymiary, tolerancje wykonania i wielkości statyczne według normy PN-H-93453.

Na życzenie Klienta możliwość wykonania o innych wymiarach niż podano w zakresach wymiarowych.

Dimensions, manufacture tolerances and static quantities in accordance with the PN-H-93453 standard.

If requested by the Customer, we can offer a delivery of products of dimensions varying from those specified in dimensional ranges.

Abmessungen, Anfertigungstoleranz und statische Größen nach der Norm PN-H-93453.

Auf Kundenwunsch ist auch die Anfertigung mit anderen als in den Tabellen angegeben Abmessungen.

Gatunki stali

Steel grades / Stahlsorten

Norma Standard Norm	Gatunki stali Steel grades Stahlsorten
PN-EN 10025-2:2004	S235JR, S355J2

Na życzenie Klienta możliwość wykonania w innych gatunkach stali.

At the Customer's request, it is possible to manufacture them in other steel grades.

Auf Kundenwunsch ist die Anfertigung in anderen Stahlsorten möglich.

Długość

Length / Länge

Kształtowniki spawane wykonuje się w długościach zamówionych z tolerancją +100 mm.

Welded sections are manufactured in accordance with the lengths ordered and with the tolerance of +100 mm.

Schweißprofile werden in Bestelllängen mit der Toleranz von +100 mm angefertigt.

Znakowanie

Marking / Markierung

Przez malowanie trwałą farbą następujących znaków:

- znaku wytwórcy,
- oznaczenia wyrobu,
- numeru wytopu lub umownego znaku wytopu,
- znaku KJ wytwórcy.

Znaki umieszcza się w odległości około 200 mm od końca kształtownika.

Możliwe jest także cechowanie przez naklejanie nalepek zawierających odpowiednie znaki.

Permanent ink painting of the following markings:

- *manufacturer's sign,*
- *product signs,*
- *melt number or conventional melt symbol,*
- *manufacturer's quality control sign.*

The signs are located within a distance of ca. 200 mm from the section end.

We also offer the option of marking by sticking labels with the corresponding signs.



Durch festen Farbanstrich von folgenden Zeichen:

- *Herstellerzeichen,*
- *Produktbezeichnung,*
- *Chargennummer oder festgestellten Chargezeichen,*
- *Zeichen der Qualitätskontrolle von dem Hersteller*

Die Zeichen setzt man im Abstand von ca. 200 mm vom Profilende.

Es ist auch eine Markierung in Form von Anklebern mit entsprechendem Zeichen möglich.

Dodatkowe opcje wykonania

Additional options of manufacture / Zusätzliche Anfertigungsoptionen

- *cięcie na wymiar ścisły,*
- *czyszczenie,*
- *malowanie.*

- *cutting to exact dimensions,*
- *cleaning,*
- *painting.*

- *Schneiden auf Fixlänge,*
- *Reinigung,*
- *Anstrich.*

Kształtowniki IKS

IKS sections / IKS-Profile

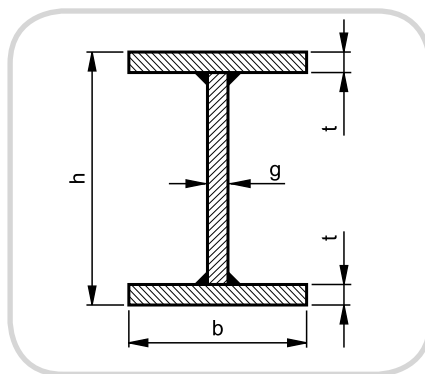

Wyróżnik oznaczenia Identification Bezeichnung	Wymiary Dimensions Abmessungen h - g - b - t	Masa Mass Masse	Wyróżnik oznaczenia Identification Bezeichnung	Wymiary Dimensions Abmessungen h - g - b - t	Masa Mass Masse
	[mm]	[kg/m]		[mm]	[kg/m]
IKS 600-1	600-7-200-8	58,3	IKS 1000-16	1000-10-350-14	156,2
600-2	600-7-250-10	72,5	IKS 1100-1	1100-7-250-10	100,0
IKS 700-1	700-7-200-8	63,9	1100-2	1100-7-300-12	117,6
700-2	700-7-250-10	78,1	1100-3	1100-7-350-14	138,4
IKS 800-1	800-7-200-8	69,5	1100-4	1100-7-400-16	161,6
800-2	800-7-250-10	83,2	1100-5	1100-9-250-10	117,6
800-3	800-7-300-12	100,8	1100-6	1100-9-300-12	134,4
800-4	800-8-200-8	75,9	1100-7	1100-9-350-14	155,2
800-5	800-8-250-10	89,6	1100-8	1100-9-400-16	179,2
800-6	800-8-300-12	107,2	1100-9	1100-10-250-10	126,4
IKS 900-1	900-7-200-8	75,1	1100-10	1100-10-300-12	143,2
900-2	900-7-250-10	88,8	1100-11	1100-10-350-14	164,0
900-3	900-7-300-12	106,4	1100-12	1100-10-400-16	187,8
900-4	900-7-350-14	127,2	IKS 1200-1	1200-7-250-10	105,6
900-5	900-8-200-8	81,6	1200-2	1200-7-300-12	123,2
900-6	900-8-250-10	96,0	1200-3	1200-7-350-14	144,0
900-7	900-8-300-12	113,6	1200-4	1200-7-400-16	167,2
900-8	900-8-350-14	133,6	1200-5	1200-9-250-10	124,8
900-9	900-9-200-8	88,8	1200-6	1200-9-300-12	141,6
900-10	900-9-250-10	103,2	1200-7	1200-9-350-14	162,4
900-11	900-9-300-12	120,0	1200-8	1200-9-400-16	186,4
900-12	900-9-350-14	141,2	1200-9	1200-10-250-10	134,4
IKS 1000-1	1000-7-200-8	80,7	1200-10	1200-10-300-12	151,4
1000-2	1000-7-250-10	94,4	1200-11	1200-10-350-14	172,0
1000-3	1000-7-300-12	112,0	1200-12	1200-10-400-16	195,2
1000-4	1000-7-350-14	132,8	IKS 1300-1	1300-7-300-12	128,8
1000-5	1000-8-200-8	88,0	1300-2	1300-7-350-14	149,6
1000-6	1000-8-250-10	102,4	1300-3	1300-7-400-16	172,8
1000-7	1000-8-300-12	120,0	1300-4	1300-7-450-18	200,0
1000-8	1000-8-350-14	140,0	1300-5	1300-9-300-12	148,8
1000-9	1000-9-200-8	96,0	1300-6	1300-9-350-14	169,6
1000-10	1000-9-250-10	110,4	1300-7	1300-9-400-16	193,6
1000-11	1000-9-300-12	127,2	1300-8	1300-9-450-18	220,0
1000-12	1000-9-350-14	148,0	1300-9	1300-11-300-12	169,6
1000-13	1000-10-200-8	104,0	1300-10	1300-11-350-14	189,6
1000-14	1000-10-250-10	118,4	1300-11	1300-11-400-16	213,6
1000-15	1000-10-300-12	135,2	1300-12	1300-11-450-18	240,8

Wyróżnik oznaczenia Identification Bezeichnung	Wymiary Dimensions Abmessungen h - g - b - t	Masa Mass Masse	Wyróżnik oznaczenia Identification Bezeichnung	Wymiary Dimensions Abmessungen h - g - b - t	Masa Mass Masse
	[mm]	[kg/m]		[mm]	[kg/m]
IKS 1400 - 1	1400 - 7 - 300 - 12	134,4	1700 - 6	1700 - 10 - 500 - 20	292,8
1400 - 2	1400 - 7 - 350 - 14	155,2	1700 - 7	1700 - 10 - 500 - 22	308,0
1400 - 3	1400 - 7 - 400 - 16	178,4	1700 - 8	1700 - 10 - 500 - 24	324,0
1400 - 4	1400 - 7 - 450 - 18	205,6	1700 - 9	1700 - 12 - 450 - 18	288,8
1400 - 5	1400 - 9 - 300 - 12	156,0	1700 - 10	1700 - 12 - 500 - 20	319,2
1400 - 6	1400 - 9 - 350 - 14	176,8	1700 - 11	1700 - 12 - 500 - 22	334,5
1400 - 7	1400 - 9 - 400 - 16	200,8	1700 - 12	1700 - 12 - 500 - 24	350,4
1400 - 8	1400 - 9 - 450 - 18	227,2	1700 - 13	1700 - 13 - 450 - 18	302,4
1400 - 9	1400 - 10 - 300 - 12	167,2	1700 - 14	1700 - 13 - 500 - 20	332,0
1400 - 10	1400 - 10 - 350 - 14	188,0	1700 - 15	1700 - 13 - 500 - 22	348,0
1400 - 11	1400 - 10 - 400 - 16	211,2	1700 - 16	1700 - 13 - 500 - 24	363,2
1400 - 12	1400 - 10 - 450 - 18	238,4	IKS 1800 - 1	1800 - 9 - 450 - 18	256,0
1400 - 13	1400 - 11 - 300 - 12	178,4	1800 - 2	1800 - 9 - 500 - 20	286,4
1400 - 14	1400 - 11 - 350 - 14	198,4	1800 - 3	1800 - 9 - 500 - 22	302,4
1400 - 15	1400 - 11 - 400 - 16	222,4	1800 - 4	1800 - 9 - 500 - 24	317,6
1400 - 16	1400 - 11 - 450 - 18	249,6	1800 - 5	1800 - 10 - 450 - 18	270,4
IKS 1500 - 1	1500 - 8 - 300 - 12	152,0	1800 - 6	1800 - 10 - 500 - 20	300,8
1500 - 2	1500 - 8 - 350 - 14	172,0	1800 - 7	1800 - 10 - 500 - 22	316,0
1500 - 3	1500 - 8 - 400 - 16	196,0	1800 - 8	1800 - 10 - 500 - 24	332,0
1500 - 4	1500 - 8 - 450 - 18	223,2	1800 - 9	1800 - 12 - 450 - 18	298,4
1500 - 5	1500 - 8 - 500 - 20	252,8	1800 - 10	1800 - 12 - 500 - 20	328,8
1500 - 6	1500 - 10 - 300 - 12	175,2	1800 - 11	1800 - 12 - 500 - 22	344,0
1500 - 7	1500 - 10 - 350 - 14	196,0	1800 - 12	1800 - 12 - 500 - 24	360,0
1500 - 8	1500 - 10 - 400 - 16	219,2	1800 - 13	1800 - 13 - 450 - 18	312,8
1500 - 9	1500 - 10 - 450 - 18	246,4	1800 - 14	1800 - 13 - 500 - 20	342,4
1500 - 10	1500 - 10 - 500 - 20	276,8	1800 - 15	1800 - 13 - 500 - 22	358,4
1500 - 11	1500 - 12 - 300 - 12	199,2	1800 - 16	1800 - 13 - 500 - 24	373,6
1500 - 12	1500 - 12 - 350 - 14	219,2	IKS 1900 - 1	1900 - 10 - 500 - 20	308,8
1500 - 13	1500 - 12 - 400 - 16	243,2	1900 - 2	1900 - 10 - 500 - 22	324,0
1500 - 14	1500 - 12 - 450 - 18	269,6	1900 - 3	1900 - 10 - 500 - 24	340,0
1500 - 15	1500 - 12 - 500 - 20	300,0	1900 - 4	1900 - 10 - 500 - 26	355,2
IKS 1600 - 1	1600 - 8 - 300 - 12	158,4	1900 - 5	1900 - 12 - 500 - 20	338,4
1600 - 2	1600 - 8 - 350 - 14	178,4	1900 - 6	1900 - 12 - 500 - 22	353,6
1600 - 3	1600 - 8 - 400 - 16	202,4	1900 - 7	1900 - 12 - 500 - 24	369,6
1600 - 4	1600 - 8 - 450 - 18	229,6	1900 - 8	1900 - 12 - 500 - 26	384,8
1600 - 5	1600 - 8 - 500 - 20	259,2	1900 - 9	1900 - 14 - 500 - 20	368,0
1600 - 6	1600 - 10 - 300 - 12	183,2	1900 - 10	1900 - 14 - 500 - 22	383,2
1600 - 7	1600 - 10 - 350 - 14	204,0	1900 - 11	1900 - 14 - 500 - 24	399,2
1600 - 8	1600 - 10 - 400 - 16	227,2	1900 - 12	1900 - 14 - 500 - 26	414,4
1600 - 9	1600 - 10 - 450 - 18	254,4	IKS 2000 - 1	2000 - 10 - 500 - 20	316,8
1600 - 10	1600 - 10 - 500 - 20	284,8	2000 - 2	2000 - 10 - 500 - 22	332,0
1600 - 11	1600 - 12 - 300 - 12	208,8	2000 - 3	2000 - 10 - 500 - 24	348,0
1600 - 12	1600 - 12 - 350 - 14	228,8	2000 - 4	2000 - 10 - 500 - 26	363,2
1600 - 13	1600 - 12 - 400 - 16	252,8	2000 - 5	2000 - 12 - 500 - 20	348,0
1600 - 14	1600 - 12 - 450 - 18	279,2	2000 - 6	2000 - 12 - 500 - 22	363,2
1600 - 15	1600 - 12 - 500 - 20	309,6	2000 - 7	2000 - 12 - 500 - 24	379,2
IKS 1700 - 1	1700 - 9 - 450 - 18	248,8	2000 - 8	2000 - 12 - 500 - 26	394,4
1700 - 2	1700 - 9 - 500 - 20	279,2	2000 - 9	2000 - 14 - 500 - 20	379,2
1700 - 3	1700 - 9 - 500 - 22	295,2	2000 - 10	2000 - 14 - 500 - 22	394,4
1700 - 4	1700 - 9 - 500 - 24	310,4	2000 - 11	2000 - 14 - 500 - 24	410,4
1700 - 5	1700 - 10 - 450 - 18	262,4	2000 - 12	2000 - 14 - 500 - 26	425,6

Na życzenie Klienta możliwość wykonania o wymiarach wykraczających poza podany zakres.

At the Customer's request, it is possible to manufacture them in dimensions outside the range stated above.

Auf Kundenwunsch ist auch die Anfertigung in Abmessung außer dem oben genannten Bereich möglich.

Kształtowniki IKSH

IKSH sections (hybrid) / IKSH-Profile (hybrid)

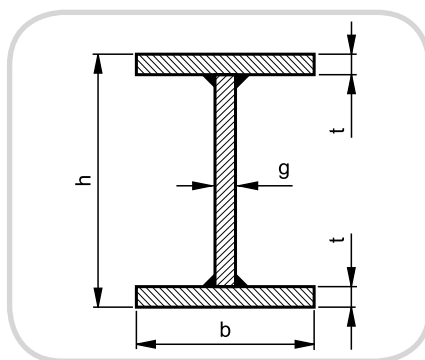

Wyróżnik oznaczenia Identification Bezeichnung	Wymiary Dimensions Abmessungen	Masa Mass Masse	Wyróżnik oznaczenia Identification Bezeichnung	Wymiary Dimensions Abmessungen	Masa Mass Masse
	h - g - b - t [mm]			h - g - b - t [mm]	
IKSH 600 - 1	600 - 7 - 200 - 8	58,2	1000 - 12	1000 - 12 - 350 - 14	171,7
600 - 2	600 - 7 - 250 - 10	72,5	IKSH 1100 - 1	1100 - 8 - 250 - 10	109,1
600 - 3	600 - 8 - 200 - 8	63,0	1100 - 2	1100 - 8 - 300 - 12	126,5
600 - 4	600 - 8 - 250 - 10	77,1	1100 - 3	1100 - 8 - 350 - 14	147,0
IKSH 700 - 1	700 - 8 - 200 - 8	69,4	1100 - 4	1100 - 8 - 400 - 16	170,8
700 - 2	700 - 8 - 250 - 10	83,5	1100 - 5	1100 - 10 - 250 - 10	126,4
700 - 3	700 - 10 - 200 - 8	80,3	1100 - 6	1100 - 10 - 300 - 12	143,7
700 - 4	700 - 10 - 250 - 10	94,4	1100 - 7	1100 - 10 - 350 - 14	164,2
IKSH 800 - 1	800 - 8 - 200 - 8	75,8	1100 - 8	1100 - 10 - 400 - 16	187,8
800 - 2	800 - 8 - 250 - 10	89,9	1100 - 9	1100 - 12 - 250 - 10	143,7
800 - 3	800 - 8 - 300 - 12	107,3	1100 - 10	1100 - 12 - 300 - 12	160,9
800 - 4	800 - 11 - 200 - 8	94,6	1100 - 11	1100 - 12 - 350 - 14	181,3
800 - 5	800 - 11 - 250 - 10	108,6	1100 - 12	1100 - 12 - 400 - 16	204,9
800 - 6	800 - 11 - 300 - 12	125,9	IKSH 1200 - 1	1200 - 8 - 250 - 10	115,5
IKSH 900 - 1	900 - 8 - 200 - 8	82,2	1200 - 2	1200 - 8 - 300 - 12	132,9
900 - 2	900 - 8 - 250 - 10	96,3	1200 - 3	1200 - 8 - 350 - 14	153,4
900 - 3	900 - 8 - 300 - 12	113,7	1200 - 4	1200 - 8 - 400 - 16	177,2
900 - 4	900 - 8 - 350 - 14	134,2	1200 - 5	1200 - 10 - 250 - 10	134,4
900 - 5	900 - 10 - 200 - 8	96,3	1200 - 6	1200 - 10 - 300 - 12	151,7
900 - 6	900 - 10 - 250 - 10	110,4	1200 - 7	1200 - 10 - 350 - 14	172,2
900 - 7	900 - 10 - 300 - 12	127,7	1200 - 8	1200 - 10 - 400 - 16	195,3
900 - 8	900 - 10 - 350 - 14	148,2	1200 - 9	1200 - 12 - 250 - 10	153,1
900 - 9	900 - 12 - 200 - 8	110,5	1200 - 10	1200 - 12 - 300 - 12	170,5
900 - 10	900 - 12 - 250 - 10	124,5	1200 - 11	1200 - 12 - 350 - 14	190,9
900 - 11	900 - 12 - 300 - 12	141,7	1200 - 12	1200 - 12 - 400 - 16	214,5
900 - 12	900 - 12 - 350 - 14	162,1	IKSH 1300 - 1	1300 - 8 - 300 - 12	139,3
IKSH 1000 - 1	1000 - 8 - 200 - 8	88,6	1300 - 2	1300 - 8 - 350 - 14	159,8
1000 - 2	1000 - 8 - 250 - 10	102,7	1300 - 3	1300 - 8 - 400 - 16	183,5
1000 - 3	1000 - 8 - 300 - 12	120,1	1300 - 4	1300 - 8 - 450 - 18	201,5
1000 - 4	1000 - 8 - 350 - 14	140,6	1300 - 5	1300 - 10 - 300 - 12	159,6
1000 - 5	1000 - 10 - 200 - 8	104,3	1300 - 6	1300 - 10 - 350 - 14	180,2
1000 - 6	1000 - 10 - 250 - 10	118,4	1300 - 7	1300 - 10 - 400 - 16	203,8
1000 - 7	1000 - 10 - 300 - 12	135,7	1300 - 8	1300 - 10 - 450 - 18	230,7
1000 - 8	1000 - 10 - 350 - 14	156,2	1300 - 9	1300 - 12 - 300 - 12	180,1
1000 - 9	1000 - 12 - 200 - 8	120,1	1300 - 10	1300 - 12 - 350 - 14	200,5
1000 - 10	1000 - 12 - 250 - 10	134,1	1300 - 11	1300 - 12 - 400 - 16	224,2
1000 - 11	1000 - 12 - 300 - 12	151,3	1300 - 12	1300 - 12 - 450 - 18	251,0

Wyróżnik oznaczenia Identification Bezeichnung	Wymiary Dimensions Abmessungen	Masa Mass Masse	Wyróżnik oznaczenia Identification Bezeichnung	Wymiary Dimensions Abmessungen	Masa Mass Masse
	h - g - b - t [mm]	[kg/m]		h - g - b - t [mm]	[kg/m]
IKSH 1400 - 1	1400 - 8 - 300 - 12	145,7	IKSH 1700 - 1	1700 - 10 - 450 - 18	262,4
1400 - 2	1400 - 8 - 350 - 14	166,2	1700 - 2	1700 - 10 - 500 - 20	292,8
1400 - 3	1400 - 8 - 400 - 16	189,9	1700 - 3	1700 - 10 - 500 - 22	308,5
1400 - 4	1400 - 8 - 450 - 18	216,9	1700 - 4	1700 - 10 - 500 - 24	324,2
1400 - 5	1400 - 10 - 300 - 12	167,7	1700 - 5	1700 - 12 - 450 - 18	289,3
1400 - 6	1400 - 10 - 350 - 14	188,2	1700 - 6	1700 - 12 - 500 - 20	319,4
1400 - 7	1400 - 10 - 400 - 16	211,8	1700 - 7	1700 - 12 - 500 - 22	335,0
1400 - 8	1400 - 10 - 450 - 18	238,7	1700 - 8	1700 - 12 - 500 - 24	350,6
1400 - 9	1400 - 12 - 300 - 12	189,7	IKSH 1800 - 1	1800 - 10 - 450 - 18	270,7
1400 - 10	1400 - 12 - 350 - 14	210,1	1800 - 2	1800 - 10 - 500 - 20	300,8
1400 - 11	1400 - 12 - 400 - 16	233,8	1800 - 3	1800 - 10 - 500 - 22	316,5
IKSH 1500 - 1	1500 - 8 - 300 - 12	152,1	1800 - 4	1800 - 10 - 500 - 24	332,2
1500 - 2	1500 - 8 - 350 - 14	172,6	1800 - 5	1800 - 12 - 450 - 18	298,9
1500 - 3	1500 - 8 - 400 - 16	196,3	1800 - 6	1800 - 12 - 500 - 20	329,0
1500 - 4	1500 - 8 - 450 - 18	223,3	1800 - 7	1800 - 12 - 500 - 22	344,6
1500 - 5	1500 - 8 - 500 - 20	253,4	1800 - 8	1800 - 12 - 500 - 24	360,2
1500 - 6	1500 - 10 - 300 - 12	175,7	IKSH 1900 - 1	1900 - 10 - 500 - 20	308,8
1500 - 7	1500 - 10 - 350 - 14	196,2	1900 - 2	1900 - 10 - 500 - 22	324,5
1500 - 8	1500 - 10 - 400 - 16	219,8	1900 - 3	1900 - 10 - 500 - 24	340,0
1500 - 9	1500 - 10 - 450 - 18	246,7	1900 - 4	1900 - 10 - 500 - 26	355,8
1500 - 10	1500 - 10 - 500 - 20	276,8	1900 - 5	1900 - 12 - 500 - 20	338,6
1500 - 11	1500 - 12 - 300 - 12	199,3	1900 - 6	1900 - 12 - 500 - 22	354,0
1500 - 12	1500 - 12 - 350 - 14	219,7	1900 - 7	1900 - 12 - 500 - 24	369,8
1500 - 13	1500 - 12 - 400 - 16	243,4	1900 - 8	1900 - 12 - 500 - 26	385,4
1500 - 14	1500 - 12 - 450 - 18	270,2	1900 - 9	1900 - 14 - 500 - 20	368,3
1500 - 15	1500 - 12 - 500 - 20	300,2	1900 - 10	1900 - 14 - 500 - 22	383,8
IKSH 1600 - 1	1600 - 8 - 300 - 12	158,5	1900 - 11	1900 - 14 - 500 - 24	399,4
1600 - 2	1600 - 8 - 350 - 14	179,0	1900 - 12	1900 - 14 - 500 - 26	415,0
1600 - 3	1600 - 8 - 400 - 16	202,7	IKSH 2000 - 1	2000 - 10 - 500 - 20	316,8
1600 - 4	1600 - 8 - 450 - 18	230,0	2000 - 2	2000 - 10 - 500 - 22	332,5
1600 - 5	1600 - 8 - 500 - 20	259,8	2000 - 3	2000 - 10 - 500 - 24	348,2
1600 - 6	1600 - 10 - 300 - 12	183,7	2000 - 4	2000 - 10 - 500 - 26	363,8
1600 - 7	1600 - 10 - 350 - 14	204,2	2000 - 5	2000 - 12 - 500 - 20	348,2
1600 - 8	1600 - 10 - 400 - 16	227,8	2000 - 6	2000 - 12 - 500 - 22	363,8
1600 - 9	1600 - 10 - 450 - 18	254,4	2000 - 7	2000 - 12 - 500 - 24	379,4
1600 - 10	1600 - 10 - 500 - 20	284,8	2000 - 8	2000 - 12 - 500 - 26	395,0
1600 - 11	1600 - 12 - 300 - 12	208,9	2000 - 9	2000 - 14 - 500 - 20	379,5
1600 - 12	1600 - 12 - 350 - 14	229,3	2000 - 10	2000 - 14 - 500 - 22	395,1
1600 - 13	1600 - 12 - 400 - 16	252,9	2000 - 11	2000 - 14 - 500 - 24	410,6
1600 - 14	1600 - 12 - 450 - 18	279,7	2000 - 12	2000 - 14 - 500 - 26	426,2
1600 - 15	1600 - 12 - 500 - 20	309,8			

Na życzenie Klienta możliwość wykonania o wymiarach wykraczających poza podany zakres.
At the Customer's request, it is possible to manufacture them in dimensions outside the range stated above.
Auf Kundenwunsch ist auch die Anfertigung in Abmessung außer dem oben genannten Bereich möglich.

Kształtowniki HKS

HKS sections / HKS-Profile

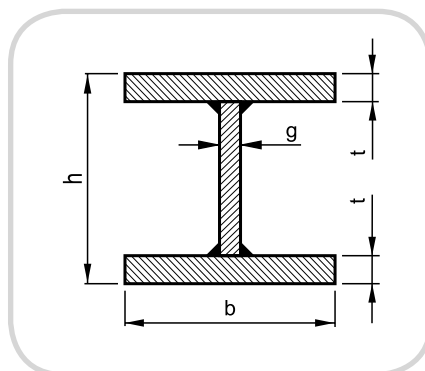

Wyróżnik oznaczenia Identification Bezeichnung	Wymiary Dimensions Abmessungen h - g - b - t [mm]	Masa Mass Masse [kg/m]	Wyróżnik oznaczenia Identification Bezeichnung	Wymiary Dimensions Abmessungen h - g - b - t [mm]	Masa Mass Masse [kg/m]
300 - 2	300 - 8 - 300 - 16	93,9	400 - 4	400 - 12 - 400 - 22	175,0
300 - 3	300 - 8 - 300 - 18	103,3	400 - 5	400 - 12 - 400 - 26	199,8
300 - 4	300 - 10 - 300 - 20	116,8	400 - 6	400 - 12 - 400 - 28	212,2
300 - 5	300 - 10 - 300 - 22	126,1	HKS 450 - 1	450 - 10 - 450 - 15	141,6
300 - 6	300 - 10 - 300 - 24	135,4	450 - 2	450 - 10 - 450 - 20	176,8
HKS 340 - 1	340 - 8 - 340 - 14	96,2	450 - 3	450 - 10 - 450 - 25	212,0
340 - 2	340 - 8 - 340 - 16	106,7	450 - 4	450 - 12 - 450 - 24	211,4
340 - 3	340 - 8 - 340 - 18	117,4	450 - 5	450 - 12 - 450 - 30	253,4
340 - 4	340 - 10 - 340 - 20	132,8	HKS 500 - 1	500 - 10 - 500 - 15	157,6
340 - 5	340 - 10 - 340 - 22	143,3	500 - 2	500 - 10 - 500 - 20	196,8
340 - 6	340 - 10 - 340 - 24	153,9	500 - 3	500 - 10 - 500 - 25	236,0
HKS 360 - 1	360 - 10 - 360 - 15	112,8	500 - 4	500 - 12 - 500 - 24	235,4
360 - 2	360 - 10 - 360 - 20	140,8	500 - 5	500 - 12 - 500 - 30	282,2
360 - 3	360 - 10 - 360 - 25	168,8	HKS 550 - 1	550 - 10 - 550 - 15	173,6
360 - 4	360 - 12 - 360 - 22	157,0	550 - 2	550 - 10 - 550 - 20	216,8
360 - 5	360 - 12 - 360 - 26	179,4	550 - 3	550 - 10 - 550 - 25	260,0
360 - 6	360 - 12 - 360 - 28	190,5	550 - 4	550 - 12 - 550 - 24	259,3
HKS 400 - 1	400 - 10 - 400 - 15	125,6	550 - 5	550 - 12 - 550 - 30	311,0
400 - 2	400 - 10 - 400 - 20	156,8			

Na życzenie Klienta możliwość wykonania o wymiarach wykraczających poza podany zakres.
 At the Customer's request, it is possible to manufacture them in dimensions outside the range stated above.
 Auf Kundenwunsch ist auch die Anfertigung in Abmessung außer dem oben genannten Bereich möglich.

Kształtowniki IPBS

IPBS sections / IPBS-Profile

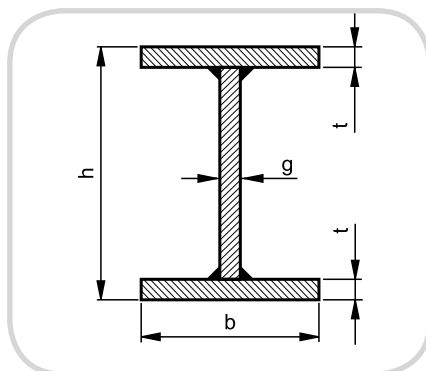

Wyróżnik oznaczenia Identification Bezeichnung	Wymiary Dimensions Abmessungen h - g - b - t	Masa Mass Masse	Wyróżnik oznaczenia Identification Bezeichnung	Wymiary Dimensions Abmessungen h - g - b - t	Masa Mass Masse
	[mm]	[kg/m]		[mm]	[kg/m]
IPBS 300	300 - 11 - 300 - 19	114,2	IPBS 550p	550 - 9 - 300 - 29	174,6
IPBS 320	320 - 11 - 300 - 21	125,3	IPBS 550	550 - 15 - 300 - 29	198,2
IPBS 340	340 - 12 - 300 - 22	134,0	IPBS 600p	600 - 9 - 300 - 30	182,9
IPBS 360	360 - 12 - 300 - 23	140,6	IPBS 600	600 - 15 - 300 - 30	208,8
IPBS 400	400 - 13 - 300 - 24	151,8	IPBS 650p	650 - 10 - 300 - 31	195,8
IPBS 450p	450 - 7 - 300 - 26	147,1	IPBS 650	650 - 15 - 300 - 31	219,4
IPBS 450	450 - 14 - 300 - 26	169,4	IPBS 700p	700 - 11 - 300 - 32	209,6
IPBS 500p	500 - 8 - 300 - 28	162,8	IPBS 700	700 - 15 - 300 - 32	229,9
IPBS 500	500 - 14 - 300 - 28	184,2			

Na życzenie Klienta możliwość wykonania o wymiarach wykraczających poza podany zakres.
At the Customer's request, it is possible to manufacture them in dimensions outside the range stated above.
Auf Kundenwunsch ist auch die Anfertigung in Abmessung außer dem oben genannten Bereich möglich.

Kształtowniki spawane specjalne

Special welded sections / Spezial geschweißte Profile

Belki skrzynkowe

Box beams / Kastenträger

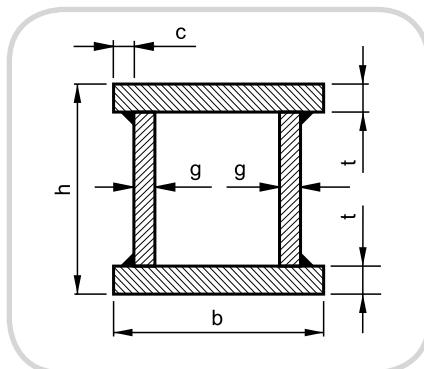

Zakres wymiarowy Dimensional range Abmessungsbereich				
[mm]				
h	b	g	t	c _{min}
400 - 800	400 - 800	10 - 60	10 - 60	25

Na życzenie Klienta możliwość wykonania o wymiarach wykraczających poza podany zakres.
At the Customer's request, it is possible to manufacture them in dimensions outside the range stated above.
Auf Kundenwunsch ist auch die Anfertigung in Abmessung außer dem oben genannten Bereich möglich.

Warunki techniczne wykonania

Technical conditions of manufacture / Technische Anfertigungsbedingungen

Wymiary i tolerancje wykonania według normy PN-B-06200.

Dimensions and tolerances of manufacture according to PN-B-06200 standard.

Abmessungen und Anfertigungstoleranzen nach der Norm PN-B-06200.

Gatunki stali

Steel grades / Stahlsorten

Norma Standard Norm	Gatunki stali Steel grades Stahlsorten
PN-EN 10025-2:2004	S235JR, S355J2.

Na życzenie Klienta możliwość wykonania w innych gatunkach stali.
At the Customer's request, it is possible to manufacture them in other steel grades.
Auf Kundenwunsch ist auch die Anfertigung in den anderen Stahlsorten möglich.

Długość

Length / Länge

Długość zależna od ciężaru belki. Maksymalny ciężar belki do 10 Mg.

The length depends on the beam weight. Maximum weight of the beam is up to 10 Mg.

Länge hängt vom Gewicht des Trägers ab. Maximales Balkengewicht bis 10 Tonnen.

Kształowniki zbieżne jednostronnie

One-sided convergence sections / Einseitige Konvergenzprofile

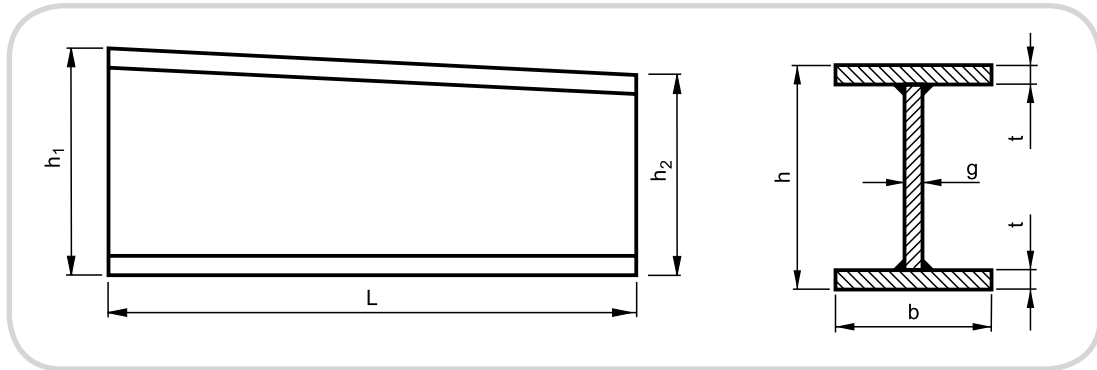

Zakres wymiarowy Dimensional range Abmessungsbereich

[mm]					
$h_1 = h_2$	b	g	t	L_{\min}	L_{\max}
200 - 2000	150 - 550	7 - 60	7 - 60	4 000	16 000

Kształowniki zbieżne dwustronnie

Two-sided convergence sections / Zweiseitige Konvergenzprofile

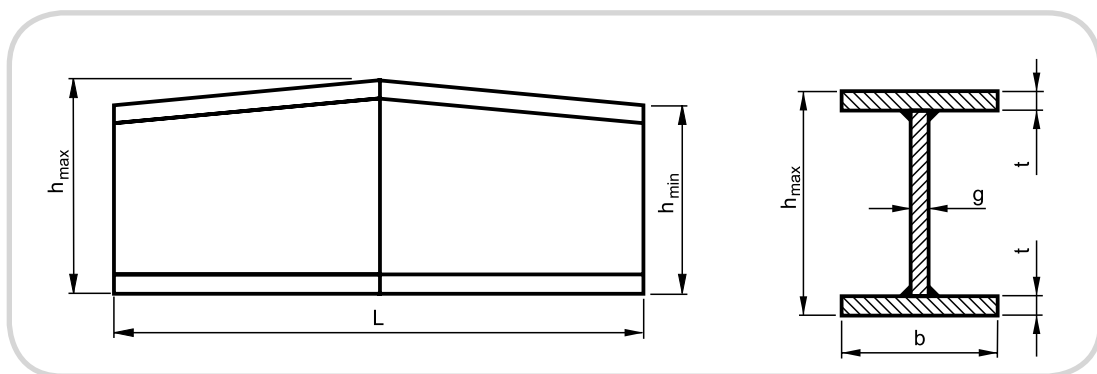

Zakres wymiarowy Dimensional range Abmessungsbereich

[mm]						
h_{\max}	h_{\min}	b	g	t	L_{\min}	L_{\max}
$h_{\min} + L * 50 / 1000$	350	150 - 550	7 - 60	7 - 60	5 000	16 000

Na życzenie Klienta możliwość wykonania o wymiarach wykraczających poza podany zakres.

At the Customer's request, it is possible to manufacture them in dimensions outside the range stated above.

Auf Kundenwunsch ist auch die Anfertigung in Abmessung außer dem oben genannten Bereich möglich.

Warunki techniczne wykonania

Technical conditions of manufacture / Technische Anfertigungsbedingungen

Wymiary i tolerancje wykonania według norm: PN-H-93453, PN-B-06200.

Dimensions and tolerances of manufacture according to PN-H-93453, PN-B-06200 standard.

Abmessungen und Anfertigungstoleranzen nach der Norm PN-H-93453, PN-B-06200.

Gatunki stali

Steel grades / Stahlsorten

Norma Standard Norm	Gatunki stali Steel grades Stahlsorten
PN-EN 10025-2:2004	S235JR, S355J2.

Na życzenie Klienta możliwość wykonania w innych gatunkach stali.

At the Customer's request, it is possible to manufacture them in other steel grades.

Auf Kundenwunsch ist auch die Anfertigung in den anderen Stahlsorten möglich.

Długość

Length / Länge

Kształtowniki spawane wykonuje się w długościach zamówionych z tolerancją +100 mm.

Welded sections are manufactured in accordance with the lengths ordered and with the tolerance of +100 mm.

Geschweißte Profile werden in Bestelllängen mit der Toleranz von +100 mm angefertigt.

Kształtowniki ażurowe

Castellated beams / Ajourprofile

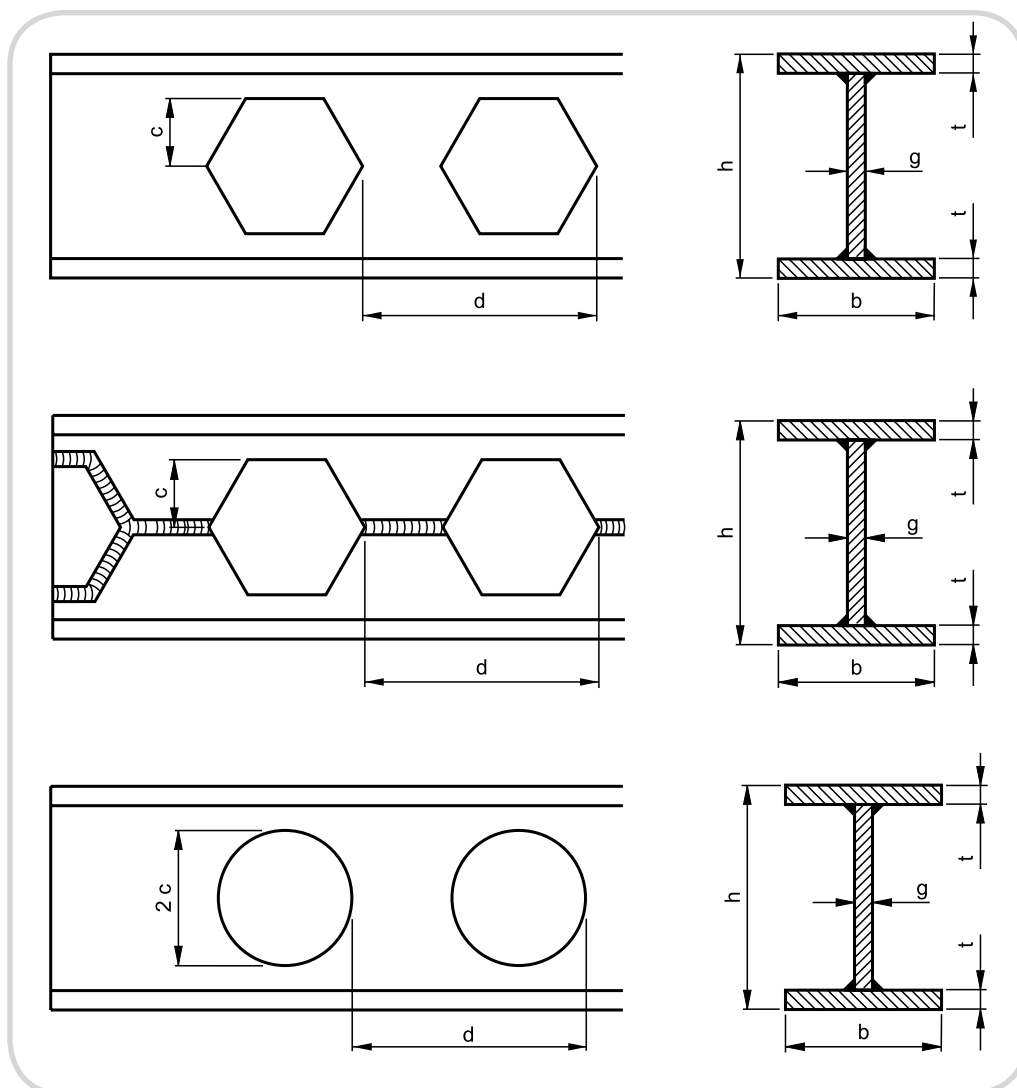

Wymiary c , d zgodnie z dokumentacją Klienta.

Dimensions c , d according to the Customer's documentation.

Abmessungen c , d nach den Unterlagen des Bestellers.

Zakres wymiarowy Dimensional range Abmessungsbereich

[mm]			
h	b	g	t
300 - 2000	150 - 550	7 - 30	8 - 50

Na życzenie Klienta możliwość wykonania o wymiarach wykraczających poza podany zakres.

At the Customer's request, it is possible to manufacture them in dimensions outside the range stated above.

Auf Kundenwunsch ist auch die Anfertigung in Abmessung außer dem oben genannten Bereich möglich.

Warunki techniczne wykonania

Technical conditions of manufacture / Technische Anfertigungsbedingungen

Wymiary i tolerancje wykonania według norm: PN-H-93453, PN-B-06200.

Dimensions and tolerances of manufacture according to PN-H-93453, PN-B-06200 standard.

Abmessungen und Anfertigungstoleranzen nach der Norm PN-H-93453, PN-B-06200.

Gatunki stali

Steel grades / Stahlsorten

Norma Standard Norm	Gatunki stali Steel grades Stahlsorten
PN-EN 10025-2:2004	S235JR, S355J2

Na życzenie Klienta możliwość wykonania w innych gatunkach stali.

At the Customer's request, it is possible to manufacture them in other steel grades.

Auf Kundenwunsch ist auch die Anfertigung in den anderen Stahlsorten möglich.

Długość

Length / Länge

Kształtowniki spawane wykonuje się w długościach zamówionych z tolerancją +100 mm.

Welded sections are manufactured in accordance with the lengths ordered and with the tolerance of +100 mm.

Geschweißte Profile werden in Bestelllängen mit der Toleranz von +100 mm angefertigt.